



АГЕНЦИЯ ПО ОБЩЕСТВЕНИ ПОРЪЧКИ
1000 София, ул. Лере 4
факс: 940 7078
e-mail: rop@aop.bg, e-rop@aop.bg
интернет адрес: <http://www.aop.bg>

ПУБЛИЧНА ПОКАНА

ДЕЛОВОДНА ИНФОРМАЦИЯ

<p>Деловодна информация Партида на възложителя: 00678 Поделение: _____ Изходящ номер: ОП - 348 от дата 19/03/2015 Коментар на възложителя:</p>

РАЗДЕЛ I: ВЪЗЛОЖИТЕЛ

I.1) Наименование, адреси и място/места за контакт:		
Възложител		
Топофикация Русе ЕАД		
Адрес		
ул. ТБЦ Изток		
Град	Пощенски код	Страна
Русе	7009	Р. България
Място/места за контакт	Телефон	
Обществени поръчки	082 883338	
Лице за контакт (може и повече от едно лице)		
Виолета Димитрова		
E-mail	Факс	
v.dimitrova@toplo-ruse.com	082 844068	
Интернет адрес/и (когато е приложимо)		
Адрес на възложителя: http://www.toplo-ruse.com		
Адрес на профил на купувача (или друг интернет адрес, на който е публикувана поканата): http://www.toplo-ruse.com/actual.php		

РАЗДЕЛ II

Обект на поръчката		
<input type="checkbox"/> Строителство	<input checked="" type="checkbox"/> Доставки	<input type="checkbox"/> Услуги
Кратко описание		
Доставка на 2 броя елеватори по техническо задание		
Общ терминологичен речник (CPV)		
	Осн. код	Доп. код (когато е приложимо)
Осн. предмет	42417000	

РАЗДЕЛ III

Количество или обем (Когато е приложимо) два броя Прогнозна стойност (в цифри): 45000 Валута: BGN	
Място на извършване Топлофикация Русе ЕАД - ТЕЦ Изток	код NUTS: BG323
Изисквания за изпълнение на поръчката Изпълнението се извършва съгласно техническо задание само от кандидати с представили: I. Изискуеми документи I.1. Копие от регистрацията на фирмата или копие от идентификационен код съгласно Чл.23 от Закона за търговския регистър I.2. Информационен лист I.3. Декларация, че при доставка стоката ще бъде придружена със сертификати/декларации/ за качество и произход. I.4. Декларация че при доставка стоката ще бъде придружена с Инструкция за монтаж и експлоатация на български език. I.5. Декларация, че при доставка ще бъдат представени техническа документация и гаранционни карти на изделията. II. Техническо предложение за изпълнение III. Ценово предложение	
Критерий за възлагане <input checked="" type="checkbox"/> най-ниска цена <input type="checkbox"/> икономически най-изгодна оферта	
Показатели за оценка на офертите Критерият най-ниска цена е образуван от сбор на предложената цена от участника и експлоатационните разходи на изделията	
Срок за получаване на офертите Дата: 31/03/2015 дд/мм/гггг Час: 16:00	
Европейско финансиране Да <input type="checkbox"/> Не <input checked="" type="checkbox"/>	
Допълнителна информация Допълнителна информация и документи, свързани с поръчката, могат да бъдат получени на посочения интернет адрес или друго: http://www.Loplo-ruse.com/obshtestveni-porachki.php Офертите ще бъдат отворени в 11:00 часа на 01.04.2015, в заседателната зала, намираща се в Административната сграда на дружеството, ет.3	

РАЗДЕЛ IV

Срок на валидност на публичната покана (включително) Дата: 31/03/2015 дд/мм/гггг
--

ОБЩИ УКАЗАНИЯ

за изготвяне и подаване на оферта за възлагане на обществена поръчка чрез ПУБЛИЧНА ПОКАНА съгласно Чл.14 ал.4 от ЗОП

1. Общи условия

- 1.1. Редът и условията, при които ще се определи изпълнител на обществената поръчка са определени от Възложителя
- 1.2. При изготвяне на офертата всеки участник трябва да се придържа точно към обявените от възложителя условия.
- 1.3. Всички разходи по изготвяне и подаване на офертите са за сметка на участниците.
- 1.4. До изтичането на срока за подаване на офертите всеки участник в процедурата може да промени, допълни или да оттегли офертата си.
- 1.5. Всеки участник има право да представи само една оферта.
- 1.6. Участниците са длъжни да съблюдават сроковете и условията, посочени в обявлението
- 1.7. Поръчката е неделима

2. Изисквания към офертата – състои се от три части

2.1. *Първа част* – изискуеми документи покриващи изискванията на Възложителя към кандидата описани в публичната покана.

- II.1.1. Копие от регистрацията на фирмата или копие от идентификационен код съгласно Чл.23 от Закона за търговския регистър
- II.1.2. Информационен лист
- II.1.3. Декларация, че при доставка стоката ще бъдат придружени със сертификати/декларации/ за качество и произход.
- II.1.4. Декларация че при доставка стоката ще бъде придружена с Инструкцията за монтаж и експлоатация на български език.
- II.1.5. Декларация, че при доставка на стоката ще бъдат представени техническа документация и гаранционни карти на изделията.

При не представяне на изискуем документ от участника- той се отстранява от участие

2.2. *Втора част* - Предложение за изпълнение на изискванията на Възложителя по поръчката подробно описани в Поканата и Техническото задание - В свободен текст се описват намеренията на кандидата за изпълнение на поръчката с технология и последователност. С предложението си участникът трябва да докаже на Възложителя, че подробно се е запознал с предмета на поръчката, притежава необходимата техника, трудов и финансов ресурс и ще я изпълни в срока на действие на договора с необходимото качество и придружителни документи, спазвайки всички нормативни изисквания на българското законодателство.

Приложения като: декларации, количествено-стойностна сметка, организационен план, линеен график, техническа документация за оферираниите доставки и др. се прилагат съгласно изискванията на техническото задание.

При констатиране на липса на изискуемо приложение или несъответствие на предложението за изпълнение на изискванията на Възложителя, кандидата се отстранява от участие.

2.3. *Трета част* – Ценово предложение – изготвя се по приложен към публичната покана Образец.

3. Изисквания към оформянето и представянето на офертата

- 3.1. Офертата и всички документи, които са част от нея, следва да бъдат представени в оригинал или да са заверени, когато са ксерокопия, с гриф "вярно с оригинала", свеж печат и подпис на лицето, представляващо участника.
- 3.2. Офертата се подава в запечатан непрозрачен плик на български език. Когато участник в процедура е чуждестранно физическо или юридическо лице или техни обединения документът за регистрация се представя в официален превод. Документите, техническото предложение за изпълнение на поръчката и предлаганата цена, когато са на чужд език, се представят и в превод.

3.3. Офертата се представя на адрес: гр. Русе ул. ТЕЦ Изток Деловодството на Топлофикация Русе ЕАД от участника или от упълномощен от него представител лично или по пощата с препоръчано писмо с обратна разписка (респ. чрез куриерска служба). Върху плика се посочва предмета на конкурса, наименование на участника, адрес за кореспонденция, телефон и по възможност факс и електронен адрес. Участникът е длъжен да обезпечи получаването на офертата от Възложителя в срокът указан в обявлението.

3.4. При приемане на офертата върху плика се отбелязват входящия номер от регистъра на Деловодството и датата на получаването.

4. Разглеждане на офертите и възлагане на поръчката

4.1. Длъжностни лица определени от Изпълнителния директор на Топлофикация Русе ЕАД, ще разгледат, оценят и класират офертите по критерий „най-ниска цена“ образувана като сбор от предложената от кандидата цена и експлоатационните разходи на изделията..

4.2. Участниците ще бъдат информирани писмено за класирането на офертите.

4.3. С определения за ИЗПЪЛНИТЕЛ класиран на първо място участник ще бъде сключен писмен договор. При неподписване на договора в указания в уведомлението срок, Възложителят поканва за подписване на договора втория класиран за изпълнител участник или прекратява конкурса.

4.4. При сключване на договора, Възложителят се изисква от определения Изпълнител да представи документи, издадени от компетентен орган, за удостоверяване липсата на обстоятелства по чл. 47, ал. 1, т.1 от ЗОП, както и декларация за липсата на обстоятелства по чл. 47, ал. 5 от ЗОП.

5. Лица за контакт

- по конкурса – Виолета Димитрова – Обществени поръчки тел: 082 883 338

e-mail: v.dimitrova@toplo-ruse.com

- по техническата част – инж. Венцислав Димитров – р-л отдел „У И П“ тел: 082 883 373



Съгласувал,

Главен инженер:

St. Marinov
/инж. Ст. Маринов /

V. Dimitrov
/инж. В. Димитров /

ТЕХНИЧЕСКО ЗАДАНИЕ

за доставка на транспортиращи устройства на биомаса от система за изгаряне на основно гориво въглища и биомаса на котли №5,7,8 в „Топлофикация Русе „ ЕАД

1. Предмет на заданието:

Доставка на устройства / елеватори/ за транспортиране на биомаса от авторазтоварище до бункери за биомаса.

2. Параметри и технически характеристики

2.1. Доставка на транспортиращи устройства

2.1.2. Елеватор №1 с характеристики:

- Производителност – мин.100 м3/час;
- Височина на петата – 1100 мм;
- Височина на главата – 1220 мм;
- Дължина на тръбите – 9660 мм;
- Укрепване към бетонова стена на шахта на 800 мм.

2.1.3 Елеватор №2 с характеристики:

- Производителност – мин.100 м3/час;
- Височина на петата – 1100 мм;
- Височина на главата – 1220 мм;
- Дължина на тръбите – 29850 мм;
- Укрепване към вертикална тухлена стена на 1000 мм.

3. Място и начин на изпълнение:

„Топлофикация Русе“ ЕАД , „Тец –Изток“

4. Срок за изпълнение:

4.1. Доставка до 60 дни ;

5. Изисквана документация за приемане:

5.1. Техническа документация за обслужване и монтаж.

5.2. Паспорти и гаранционни карти на монтираните устройства .

Приложение – чертежи – 2 бр.

Ръководител отдел „УИП“:

V. Dimitrov
/инж. В. Димитров /

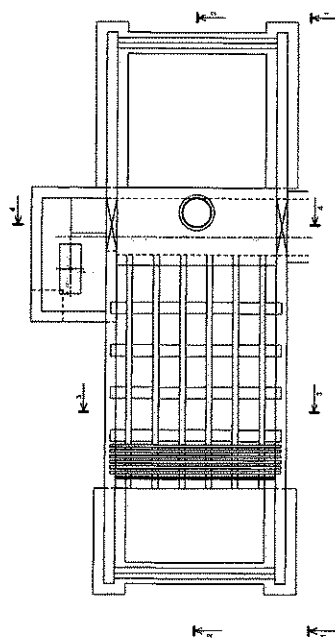

по 1-1

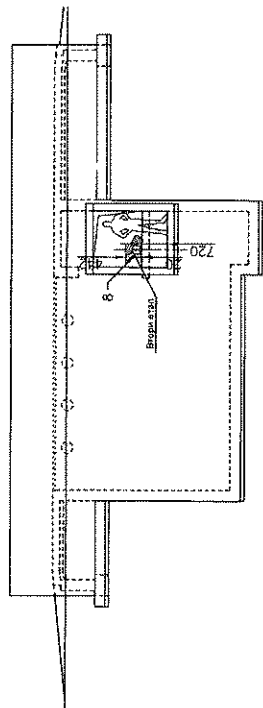

по 2-2

по 3-3

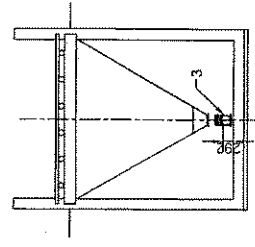

по 4-4

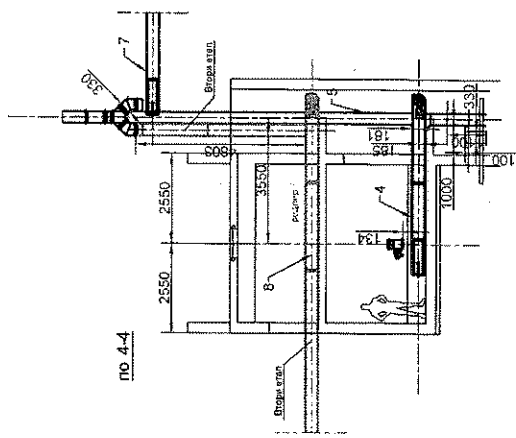

Разрез първи етаж
 през редлери №№ 1, 2, 3 и 5
 и елеватор № 1

Възложител.....

"Флойд карънтс" - ЕООД гр. Ру		Обект: Система за съвместно изгарян на основно гориво въглища и биомаса	
№	Наименование	Бр.	кВт
8.	Редлер № 5 - монтира се на втори етаж	1	4.00
7.	Редлер № 3 с пълна дължина L=10 000 мм	1	1.5
6.	Двуълъна клапа с шибър	1	-
5.	Елеватор № 1 с височина H=11 980 мм	1	1.5
4.	Редлер № 2 с пълна дължина L=5 100 мм	1	0.75
3.	Редлер № 1 с пълна дължина L=9 000 мм	1	0.75
2.	Шибър под разтоварящице	5	-
1.	Бункер под разтоварящице с обем 52 м ³	1	-
№	Наименование	Бр.	кВт
	Р-л фирма	инж. Р.Върбанов	201

Проектант: инж. Р.Върбанов
 Геодезия: инж. Г.Манев
 СК: инж. Ог.Петров
 Електро: инж. В.Петров

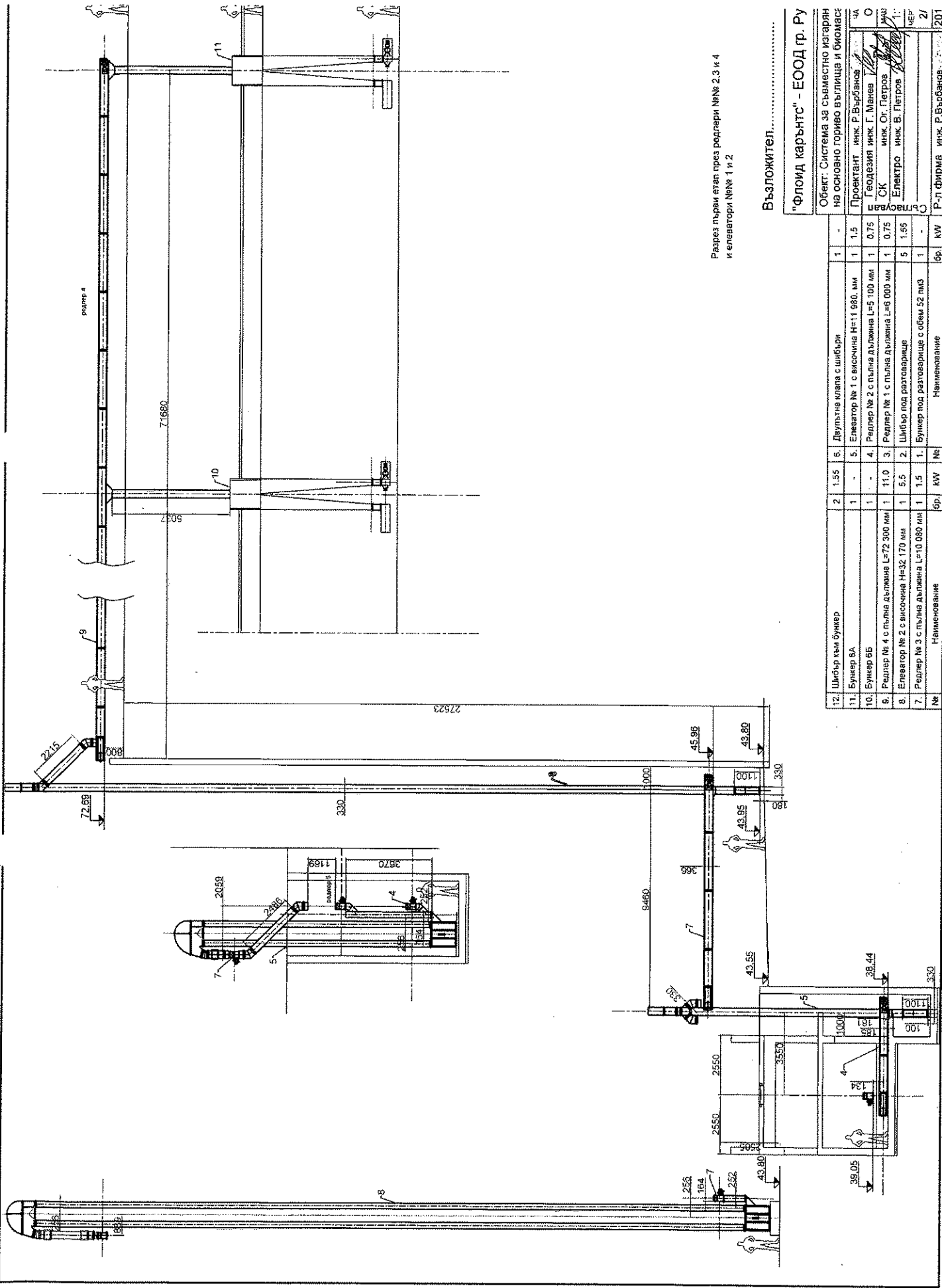

Разрез първи етап през редлери №№ 2,3 и 4 и елеватори №№ 1 и 2

Възложител.....
 "Флойд карънтс" - ЕООД гр. Ру

Обект: Система за съвместно изгаряне на основно гориво въглища и биомаса

№	Наименование	бр.	кВт	№	Наименование	бр.	кВт
12.	Шибър към бункер	2	1,55	6.	Двулетна клапа с шибъри	1	-
11.	Бункер 6А	1	-	5.	Елеватор № 1 с височина Н=11 980, мм	1	1,5
10.	Бункер 6Б	1	-	4.	Редлер № 2 с пълна дължина L=5 100 мм	1	0,75
9.	Редлер № 4 с пълна дължина L=72 300 мм	1	11,0	3.	Редлер № 1 с пълна дължина L=6 000 мм	1	0,75
8.	Елеватор № 2 с височина Н=32 170 мм	1	5,5	2.	Шибър под разтоварване	5	1,55
7.	Редлер № 3 с пълна дължина L=10 080 мм	1	1,5	1.	Бункер под разтоварване с обем 32 м ³	1	-
№	Наименование	бр.	кВт	№	Наименование	бр.	кВт

Проектант инж. Р.Върбанков
 Геодезия инж. Г.Малева
 СК инж. Ог. Петров
 Електро инж. В. Петров
 Чертеж

Съставил

№ 2/ 201

ЦЕНОВО ПРЕДЛОЖЕНИЕ

От:

На основание Публична покана обнародвана в РОП и профила на "Топлофикация Русе" ЕАД

I. Предлагаме:

1. **Да доставим, съгласно техническо задание /ТЗ/, 4 броя редлери на обща стойност** лв. без ДДС с включени всички разходи, при цени както следва:
 - 1.1. Елеватор № 1, точка 2.1.2. от ТЗ на стойност лв. без ДДС
 - 1.2. Елеватор № 2, точка 2.1.3. от ТЗ на стойност лв. без ДДС
2. **Срок на изпълнение:** дни (макс. 60 к. дни), считано от сключване на договор
3. **Гаранционен срок:** месеци, считано от
4. **Схема на плащане:** Плащането да се извърши по банков път отложено до дни, след представяне на протокол за изпълнена доставка, фактура и съпътстващи документи .
5. **Срок на валидност** на предложението 90 дни
6. **Декларираме,** че приемаме условията на проекта на договора без забележки

II. Прилагаме:

II.1. Техническо предложение за изпълнение предмета на поръчката с описание на елеваторите

III. Изискуеми документи

- III.1. Копие от регистрация на фирмата или копие от идентификационен код съгласно Чл.23 от Закона за търговския регистър
- III.2. Информационен лист
- III.3. Декларация, че при доставка стоката ще бъде придружена със сертификати/декларации/ за качество и произход.
- III.4. Декларация че при доставка стоката ще бъде придружена с Инструкция за монтаж и експлоатация на български език.
- III.5. Декларация, че при доставка ще бъдат представени техническа документация и гаранционни карти на изделията.

ИЗПЪЛНИТЕЛ:.....
(подпис, печат)

Забележки: 1. При непредставяне на изискуем документ от гл.III, участникът се отстранява от участие в конкурса.

ДОГОВОР – проект

Днес, 2015 год. между:

“ТОПЛОФИКАЦИЯ РУСЕ” ЕАД, вписано в Търговския регистър със седалище и адрес на управление: гр. Русе 7009, ул. ”ТЕЦ - Изток”
тел: 082/883 311; факс 082/ 84 40 68; Е –mail: tecruz@toplo-ruse.com
идентификационен номер по ДДС: BG 117 005 106; ЕИК: 117 005 106,
представявано от инж. Севдалин Желев Желев – Изпълнителен Директор,
наричан в договора за краткост **КУПУВАЧ**, от една страна

и от друга страна

„.....“, вписано в Търговския регистър със седалище и адрес на управление: ;
телефон: ; факс: ; моб.: ;
идентификационен номер по ДДС: ; ЕИК: ,
Банкова с/ка: ; ВИС:
При „.....”
представявано от –
наричан по-долу за краткост **ПРОДАВАЧ**, от друга страна
се сключи настоящият договор при следните условия:

I. ПРЕДМЕТ НА ДОГОВОРА

Чл.1(1) Продавачът прехвърля на Купувача правото на собственост върху 2 броя елеватори, по Техническо задание - Приложение № 1, наричани по - долу **СТОКАТА**.

(2) Купувачът се задължава да заплати на Продавача за доставената и предадена стока съответното възнаграждение в размера и при условията, уговорени с настоящия договор.

II. ЦЕНА И УСЛОВИЯ НА ПЛАЩАНЕ

Чл.2(1) Купувачът заплаща за доставената стока обща цена в размер на /...../ без ДДС. Тази цена е окончателна и не може да се променя, включително и при промяна на цените на транспорт, материали и работна ръка.

(2) Цената се разбира **DDP франко склад** Теплофикация Русе ЕАД .

(3) Плащането ще се извърши по банков път **до дни**, след подписване на приемо - предавателен протокол за извършената доставка и представена фактура.

(4) Ако при приемане на стоката са констатирани недостатъци, срокът по предходната алинея започва да тече от отстраняването им, за което страните подписват съответен Протокол.

III. УСЛОВИЯ И СРОК НА ДОСТАВКА. ПРЕМИНАВАНЕ НА СОБСТВЕНОСТТА И РИСКА

Чл.3 Продавачът се задължава на свой риск и за своя сметка да достави и предаде на Купувача стоката, предмет на настоящия договор в срок **до 60 календарни дни**, след сключване на договор.

Чл.4 Стоката трябва да бъде предадена на Купувача със следната документация:

1. Сертификат /декларации/ за произход на елеваторите
2. Сертификат за качество на елеваторите
3. Паспорт на изделието
4. Инструкция за монтаж и експлоатация

5. Гаранционни карти на изделията
6. Оригинална фактура
7. Приемо-предавателен протокол

Чл.5 Разходите по транспортиране на стоката до мястото на предаването и рискът от случайното ѝ погиване са за сметка на Продавача.

Чл.6(1) Продавачът е длъжен да уведоми купувача поне 3 (три) работни дни преди деня на предаване на стоката.

(2) Купувачът е длъжен да осигури свои представители за получаване на стоката.

Чл.7(1) Предаването на стоката се извършва с подписан от страните приемо-предавателен протокол, в който се описва стоката, придружителна документация, както и дали е спазен срокът за доставка.

(2) В протокола по предходната алинея могат да се посочат срокове за отстраняване на констатираните недостатъци, като тези срокове не удължават първоначално посочения за предаване стоката.

Чл.8 Рискът от погиването или повреждането на стоката преминава върху Купувача от момента в който стоката му бъде предадена с приемо-предавателния протокол.

Чл.9 Собствеността на стоката, предмет на този договор преминава от Продавача на Купувача след подписването на приемо – предавателния протокол.

IV. ПРАВА И ЗАДЪЛЖЕНИЯ НА СТРАНИТЕ

Чл.10(1) Продавачът е длъжен:

а) да прехвърли на Купувача собствеността на стоката, предмет на настоящия договор, като прехвърлителната сделка се урежда съгласно законодателството на Република България и настоящия договор;

б) да осигури на Купувача необходимото според обстоятелствата време да прегледа стоката за недостатъци.

в) да осигури придружаването на стоката с документация, описана в чл.4 от настоящия договор;

(2) Продавачът има право да получи цената на стоката в размер и при условия, уговорени в настоящия договор.

Чл.11(1) Купувачът е длъжен да приеме стоката, отговаряща на изискванията на договора и да заплати съответната цена.

(2) Купувачът има право да получи стоката при уговорените условия и срокове.

(3) Купувачът може да откаже да получи стоката в следните случаи:

а) ако стоката не отговаря на договорените изисквания;

б) ако доставената стока не съответства на Техническото предложение - Приложение №1, което е неразделна част от настоящия договор;

(4) В случай на неизпълнение на договорените задължения от страна на Продавача – пълно или неточно (частично, забавено, лошо) Купувачът разполага с едно от следните права по избор:

а) да иска да му бъде предадена стока без недостатъци, в замяна на тази, която е получил с недостатъци;

б) да развали договора при условията на чл.17, ал.1, буква "б" от настоящия договор;

V. КАЧЕСТВО, РЕКЛАМАЦИИ, ГАРАНЦИОНЕН СРОК И ОТГОВОРНОСТ

Чл.12 При забава за завършване и предаване на работите по този договор в срока по чл. 3 ПРОДАВАЧЪТ дължи неустойка в размер на 1 % от общата цена за всеки просрочен ден, но не повече от 20 % от договорената цена .

Чл.13 (1) Продавачът доказва качеството на стоката с договорената придружителна документация.

(2) Купувачът си запазва правото за рекламации:

а) за несъответствие в количеството и комплексността на договорената придружителна документация на доставена стока – най-късно до 3 работни дни, считано от датата на приемо- предавателния протокол;

б) за несъответствие в качеството – съгласно гаранционните условия;

Чл.14(1) Гаранционният срок на доставената стока е месеца, считано от подписване на приемо-предавателния протокол.

(2) При поява на дефекти в гаранционния срок, Купувачът своевременно уведомява Продавача, а той от своя страна е длъжен да отстрани повредата в три дневен срок, считано от уведомяването.

(3) В гаранционния срок Продавачът отстранява за своя сметка в свой сервиз появилите се дефекти или предава на Купувача друга стока със същите технически показатели.

(4) За неспазване на срока за отстраняване на появили се дефекти в гаранционния срок, Продавачът дължи на Купувача неустойка от 1 % на ден до отстраняване на дефектите

Чл.15 За доставена стока с установени скрити дефекти, проявили се при експлоатация Купувачът си запазва правото да търси обезщетение за вреди и пропуснати ползи по общия ред.

VII. ПРЕКРАТЯВАНЕ НА ДОГОВОРА

Чл.16 Настоящият договор се прекратява с изтичане на гаранционния срок на доставената стока.

Чл.17(1) Настоящият договор може да се прекратява и преди условието по чл. 16 в някой от следните случаи:

а) по взаимно съгласие между страните.

б) в случай на виновно неизпълнение на задълженията по договора – пълно или неточно (частично, забавено, лошо), страните могат да го развалят като изправната страна отправи до неизправната покана за доброволно изпълнение в срок от 20 (двадесет) дни, с указание че с изтичането на срока и при липса на изпълнение ще счита договора за развален.

(2) При разваляне на настоящия договор при условието на чл.17, ал.1 б."б" Продавачът дължи неустойка в размер на 20 % от стойността на договора.

VIII. ДРУГИ УСЛОВИЯ

Чл.18 Настоящият договор влиза в сила от датата на подписването му.

Чл.19 Страните се задължават да спазват принципа на конфиденциалност по отношение на всякакъв вид информация, станала им известна във връзка със сключването и изпълнението на настоящия договор.

Чл.20 За всеки спор относно съществуването и действието на сключения договор или във връзка с неговото нарушение, включително спорове и разногласия относно действителността, тълкуването, прекратяването, изпълнението или неизпълнението му, както за всички въпроси неуредени в този договор се прилага българското гражданско и търговско право, като страните уреждат отношенията си чрез преговори и споразумение. При непостигане на съгласие спорът се отнася за решаване от съда.

Чл.21 Ако някоя от страните промени посочените в договора адреси, без да уведоми другата страна, последната не отговаря за неполучени съобщения, призовки и други подобни.

Чл.22 Всякакви изменения и допълнения на договора се извършват само в писмена форма и при взаимното съгласие на двете страни.

ПРИЛОЖЕНИЯ, неразделна част от договора:

1. Приложение № 1 – Техническо задание
2. Приложение № 2 – Техническо предложение

Настоящият договор се състави и подписа в 2 (два) оригинални еднообразни екземпляра - по един за всяка от страните.

ВЪЗЛОЖИТЕЛ:
„ТОПЛОФИКАЦИЯ РУСЕ“ ЕАД

ИЗП. ДИРЕКТОР:

.....
/инж. С. Желев/

ИЗПЪЛНИТЕЛ:
„.....“

.....:
.....
/...../