



Общ. поръчки

Per.№ 0П-250/25.02.15

П О К А Н А

ДО ВСИЧКИ КАНДИДАТИ ЖЕЛАЕЩИ ДА УЧАСТВАТ В КОНКУРС ПО ОФЕРТИ НА ОСНОВАНИЕ ЧЛ.14 АЛ.5, т.2 ОТ ЗАКОНА ЗА ОБЩЕСТВЕНИ ПОРЪЧКИ

Топлофикация Русе ЕАД обявява конкурс по оферти за избор на изпълнител на доставка с предмет: **"Изработка и доставка на резервни части за багерни помпи – по техническо задание и чертежи"**.

Офертите ще се приемат в деловодството, съгласно срока указан в сайта.
На плика с предложението да бъде посочен предмета на поръчката.

ОБЩИ УКАЗАНИЯ

за изготвяне и подаване на оферта за възлагане на обществена поръчка чрез ПОКАНА съгласно Чл.14 ал.5 от ЗОП

1. Общи условия

- 1.1. Редът и условията, при които ще се определи изпълнител на обществената поръчка са определени от Възложителя
- 1.2. При изготвяне на офертата всеки участник трябва да се придържа точно към обявените от възложителя условия.
- 1.3. Всички разходи по изготвяне и подаване на офертите са за сметка на участниците.
- 1.4. До изтичането на срока за подаване на офертите всеки участник в процедурата може да промени, допълни или да оттегли офертата си.
- 1.5. Всеки участник има право да представи само една оферта.
- 1.6. Участниците са длъжни да съблюдават сроковете и условията, посочени в обявлението

2. Изисквания - в ценовото предложение са описани всички изисквания към кандидатите за участие в конкурса – документи, предложения и приложения

2.1. Изискуеми документи

- 2.1.1. Копие от регистрация на фирмата или копие от идентификационен код съгласно Чл.23 от Закона за Търговския регистър
- 2.1.2. Информационен лист
- 2.1.3. Декларация, че при доставка, ще представим Сертификат за качество и произход

2.2. Предложение за изпълнение на изискванията на Възложителя по поръчката подробно описани в Техническото задание.- В свободен текст се описват намеренията на кандидата за изпълнение на поръчката. С предложението си участникът трябва да докаже на Възложителя, че подробно се е запознал с предмета на поръчката, притежава необходимия технически, трудов и финансов ресурс и ще я изпълни в предложения срок с необходимото качество и придружителни документи, спазвайки всички нормативни изисквания на българското законодателство.

При констатиране на несъответствие на предложението за изпълнение на изискванията на Възложителя и техническото задание /в т.ч. и приложенията към него/, кандидата се отстранява от участие.

2.3. Приложения като: декларации, количествено-стойностна сметка, организационен план, линеен график, техническа документация за оферираниите доставки и др. съгласно изискванията на техническото задание.

При констатиране на липса на изискуемо приложение или несъгласие с поставените условия от Възложителя, кандидата се отстранява от участие.

3. Изисквания към оформянето и представянето на офертата

- 3.1. Офертата и всички документи, които са част от нея, следва да бъдат представени в оригинал или да са заверени, когато са ксерокопия, с гриф "вярно с оригинала", свеж печат и подпис на лицето, представляващо участника.
- 3.2. Офертата се подава в запечатан непрозрачен плик на български език. Когато участник в процедура е чуждестранно физическо или юридическо лице или техни обединения документът за регистрация се представя в официален превод. Документите, техническото предложение за изпълнение на поръчката и предлаганата цена, когато са на чужд език, се представят и в превод.
- 3.3. Офертата се представя на адрес: гр. Русе ул. ТЕЦ Изток Деловодството на Топлофикация Русе ЕАД от участника или от упълномощен от него представител лично или по пощата с препоръчано писмо с обратна разписка (респ. чрез куриерска служба). Върху плика се посочва предмета на конкурса, наименование на участника, адрес за кореспонденция, телефон и по възможност факс и електронен адрес. Участникът е длъжен да обезпечи получаването на

офертата от Възложителя в срокът указан в обявлението.

3.4. При приемане на офертата върху плика се отбелязват входящия номер от регистъра на Деловодството и датата на получаването.

4. Разглеждане на офертите и възлагане на поръчката

4.1. Длъжностни лица определени от Изпълнителния директор на Топлофикация Русе ЕАД, ще разгледат, оценят и класират офертите, по критерий „най-ниско-предложена обща цена“.

4.2. Участниците ще бъдат информирани писмено за класирането на офертите.

4.3. С определения за изпълнител участник ще бъде сключен писмен договор. При неподписването му от него до указания в уведомлението срок, се поканва втория класиран за изпълнител участник или се прекратява конкурса.

4.4. При сключване на договора Възложителят може да изиска от определеният Изпълнител да представи документи, издадени от компетентен орган, за удостоверяване липсата на обстоятелствата по чл. 47, ал. 1, т. 1 и декларации за липсата на обстоятелствата по чл. 47, ал. 5 от ЗОП.

5. Лица за контакт

- по конкурса - Виолета Димитрова – Обществени поръчки тел: 082 883 338

e-mail: y.dimitrova@toplo-ruse.com

- по техническата част – Пламен Николов – н-к цех "Котелен" - тел: 082 883 397

ИНФОРМАЦИОНЕН ЛИСТ ЗА УЧАСТНИКА

Наименование на участника и адрес по регистрация	
Точен адрес за кореспонденция ; пощенски код	
Представявано от ; длъжност	
Лице за контакти – телефон, мобилен и електронен адрес	
Факс номер	
Идентификационен номер по ДДС ; ЕИК	
Банкови реквизити –Банка,IBAN,BIC	
Електронна поща	

Подпис и печат
Име, Фамилия



ТЕХНИЧЕСКО ЗАДАНИЕ

Относно: "Изработка и доставка на резервни части за багерни помпи".

1. Съществуващо положение – В «Топлофикация Русе» АД има монтирани 5 броя багерни помпи NBB 250 за транспортиране на сгуропепелината от ТЕЦ – Изток до сгуроотвал. На 1500÷2000 работни часа се налага ремонт и подмяна на износени части от помпите.

2. Цел – Изработка и доставка на резервни части за багерни помпи от износоустойчив чугун, с цел увеличаване на работните часове минимум на 4000 с модели, осигурени от Възложителя.

Планирани бройки резервни части както следва:

1. Тяло на багерна помпа – 2 броя, съгласно чертеж 250NBB-00-04.

2. Колело работно – 2 броя, съгласно чертеж 250NBB-00-07.

3. Дифузор – 2 броя, съгласно чертеж 250NBB-01-01.

4. Диск вътрешен – 2 броя, съгласно чертеж 250NBB-00-03.

Окончателните бройки резервни части се уточняват след представяне на единични цени.

3. Технически изисквания

3.1. Технически изисквания към моделите.

3.1.1. Възложителят осигурява модели.

3.1.2. В предложението на Изпълнителя да се включи ремонт на моделите.

3.2. Технически изисквания към изработката.

3.2.1. Материал – износоустойчив чугун – съдържание на хром над 15 %, твърдост HB=450÷600.

3.2.2. Резервните части да издържат минимум 4000 работни часа.

3.2.3. Леярски наклон 2°...3°.

3.3.4. Леярски радиуси R 3.

3.3.5. На повърхнините на отливките не трябва да има повреди и дефекти, намаляващи якостта, експлоатационните свойства и влошаващи външния им вид.

3.3.6. На повърхнините на отливките, подложени на механична обработка, се допускат дефекти, непревишаващи по дълбочина припуска за механична обработка.

3.3.7. Гранични отклонения на размерите, масата и прибавки за механична обработка са по БДС 2298-72-III клас на точност на отливката.

3.3.8. Останалите технически изисквания на отливката – по БДС 3492-86.

3.3.9. Непосочените гранични отклонения на механично обработените размери са: H14 за отвори, h14 за валове и $\pm t/2$ за останалите по БДС-14999-80.

4. Приемане – проверката за качеството се извършва на територията на Производителя в присъствието на представител на Възложителя.

5. Доставка – резервните части се доставят в склад на Възложителя със следната документация:

- сертификат за качество;
- сертификат за произход;

6. Начин на изпълнение – чрез възлагане

7. Срок на изпълнение – 30 дни от датата на сключване на договора.

8. Приложение – чертежи:

- 1.Багерна помпа 250 NBB-00-00.
- 2.Тяло на багерна помпа – 250NBB-00-04.
- 3.Колело работно – 250NBB-00-07.
- 4.Дифузор – 250NBB-01-01.
- 5.Диск вътрешен 250NBB-00-03.

11.02.2015 г.

Изготвил началник котелен цех:

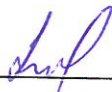
 (Пл. Николов)

Съгласувал Зам. Главен Инженер:

 (Т. Обретенов)

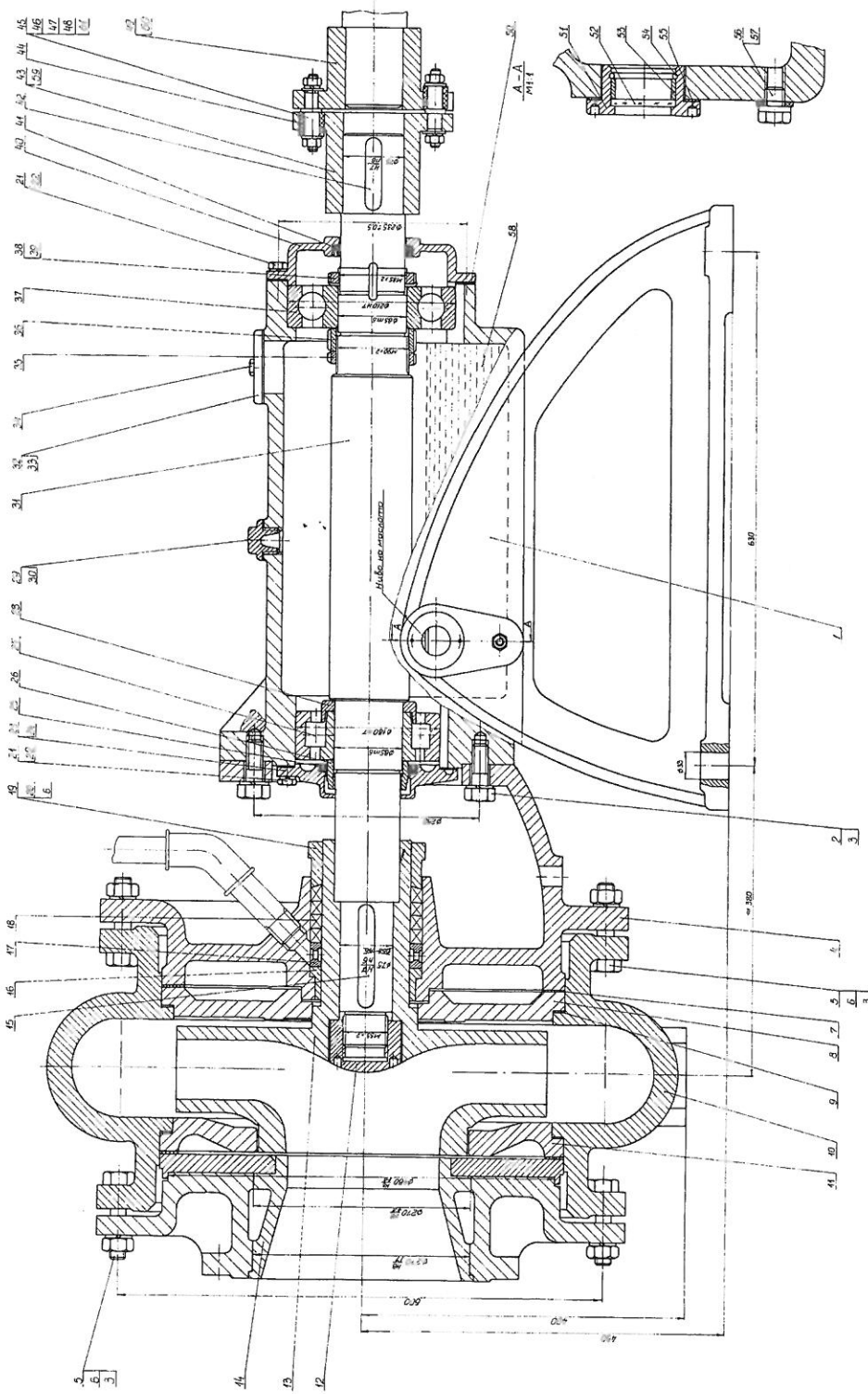

1. По 41, 42, 43 с отклонением 30 от 30, с отклонением 30 от 30.
 2. По 31, 32, 33 с отклонением 30 от 30, с отклонением 30 от 30.

№	Наименование	Материал	Масштаб	Фр.	Деталь
1	Корпус насоса	Чугун	1:1	Фр.	Деталь
2	Вал насоса	Сталь	1:1	Фр.	Деталь
3	Ролик	Бронза	1:1	Фр.	Деталь
4	Ролик	Бронза	1:1	Фр.	Деталь
5	Ролик	Бронза	1:1	Фр.	Деталь
6	Ролик	Бронза	1:1	Фр.	Деталь
7	Ролик	Бронза	1:1	Фр.	Деталь
8	Ролик	Бронза	1:1	Фр.	Деталь
9	Ролик	Бронза	1:1	Фр.	Деталь
10	Ролик	Бронза	1:1	Фр.	Деталь
11	Ролик	Бронза	1:1	Фр.	Деталь
12	Ролик	Бронза	1:1	Фр.	Деталь
13	Ролик	Бронза	1:1	Фр.	Деталь
14	Ролик	Бронза	1:1	Фр.	Деталь
15	Ролик	Бронза	1:1	Фр.	Деталь
16	Ролик	Бронза	1:1	Фр.	Деталь
17	Ролик	Бронза	1:1	Фр.	Деталь
18	Ролик	Бронза	1:1	Фр.	Деталь
19	Ролик	Бронза	1:1	Фр.	Деталь
20	Ролик	Бронза	1:1	Фр.	Деталь
21	Ролик	Бронза	1:1	Фр.	Деталь
22	Ролик	Бронза	1:1	Фр.	Деталь
23	Ролик	Бронза	1:1	Фр.	Деталь
24	Ролик	Бронза	1:1	Фр.	Деталь
25	Ролик	Бронза	1:1	Фр.	Деталь
26	Ролик	Бронза	1:1	Фр.	Деталь
27	Ролик	Бронза	1:1	Фр.	Деталь
28	Ролик	Бронза	1:1	Фр.	Деталь
29	Ролик	Бронза	1:1	Фр.	Деталь
30	Ролик	Бронза	1:1	Фр.	Деталь
31	Ролик	Бронза	1:1	Фр.	Деталь
32	Ролик	Бронза	1:1	Фр.	Деталь
33	Ролик	Бронза	1:1	Фр.	Деталь
34	Ролик	Бронза	1:1	Фр.	Деталь
35	Ролик	Бронза	1:1	Фр.	Деталь
36	Ролик	Бронза	1:1	Фр.	Деталь
37	Ролик	Бронза	1:1	Фр.	Деталь
38	Ролик	Бронза	1:1	Фр.	Деталь
39	Ролик	Бронза	1:1	Фр.	Деталь
40	Ролик	Бронза	1:1	Фр.	Деталь
41	Ролик	Бронза	1:1	Фр.	Деталь
42	Ролик	Бронза	1:1	Фр.	Деталь
43	Ролик	Бронза	1:1	Фр.	Деталь
44	Ролик	Бронза	1:1	Фр.	Деталь
45	Ролик	Бронза	1:1	Фр.	Деталь
46	Ролик	Бронза	1:1	Фр.	Деталь
47	Ролик	Бронза	1:1	Фр.	Деталь
48	Ролик	Бронза	1:1	Фр.	Деталь
49	Ролик	Бронза	1:1	Фр.	Деталь
50	Ролик	Бронза	1:1	Фр.	Деталь
51	Ролик	Бронза	1:1	Фр.	Деталь
52	Ролик	Бронза	1:1	Фр.	Деталь
53	Ролик	Бронза	1:1	Фр.	Деталь
54	Ролик	Бронза	1:1	Фр.	Деталь
55	Ролик	Бронза	1:1	Фр.	Деталь
56	Ролик	Бронза	1:1	Фр.	Деталь
57	Ролик	Бронза	1:1	Фр.	Деталь

250МББ-00-00
 Помпа
 багерна
 ТЕМ - Русе

250NBВВ-00-07

8/11

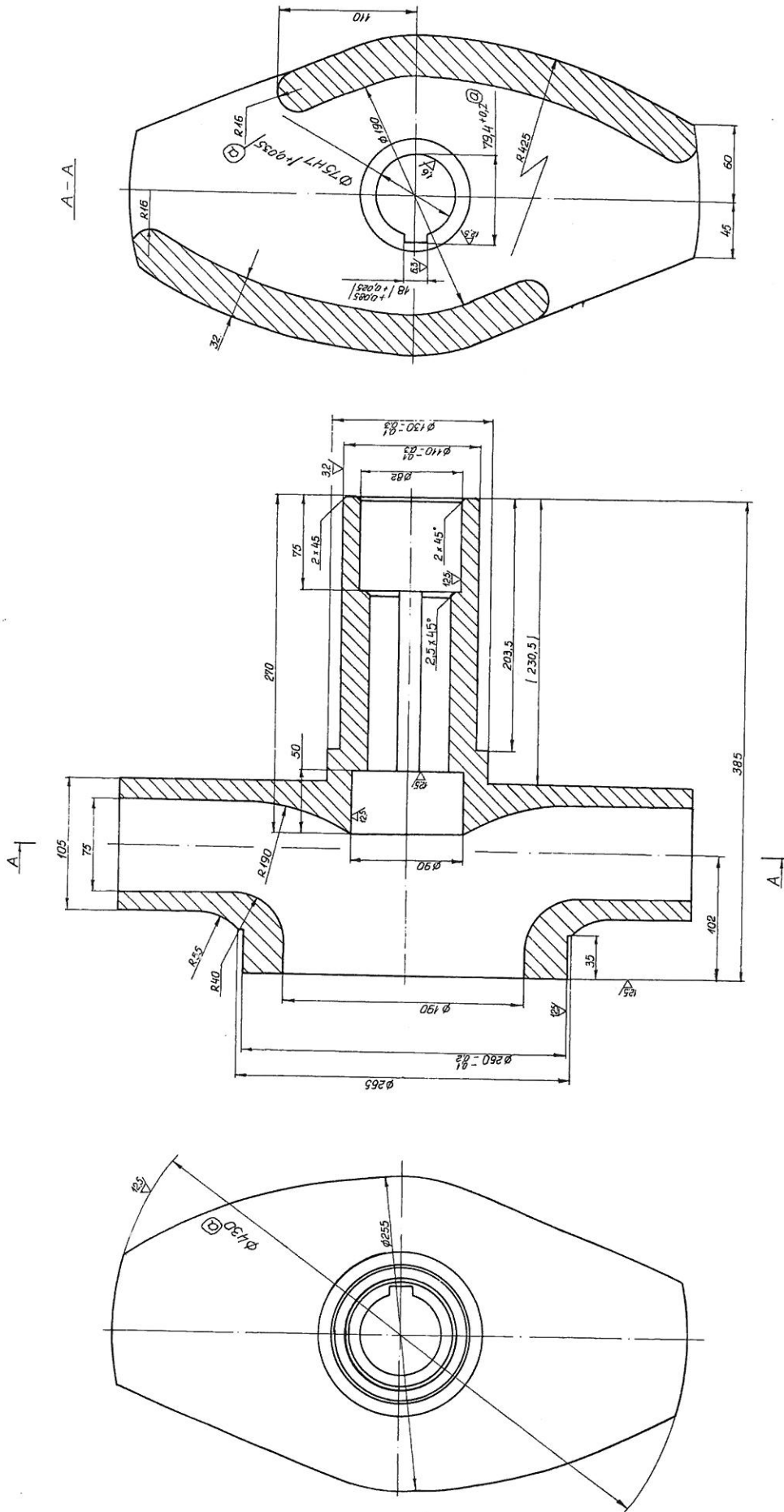

1. Наклон $2^\circ - 3^\circ$

2. Осталите технически изчисления по БАС 3498 - 75

3. Непосочените гранични отклонения на размерите са: за отвори - по НН, за валове - по нН, останалите $\pm \frac{1}{2}$ по БАС 4999 - 80

Замена чертеж 12V-00-034

250NBВВ-00-07

Колело
работно

Статус	Маш.
Лист 1	45
Листа 1	1:2

ТЧ - Русе

Копирага: Тодарова, Желез

Rz40

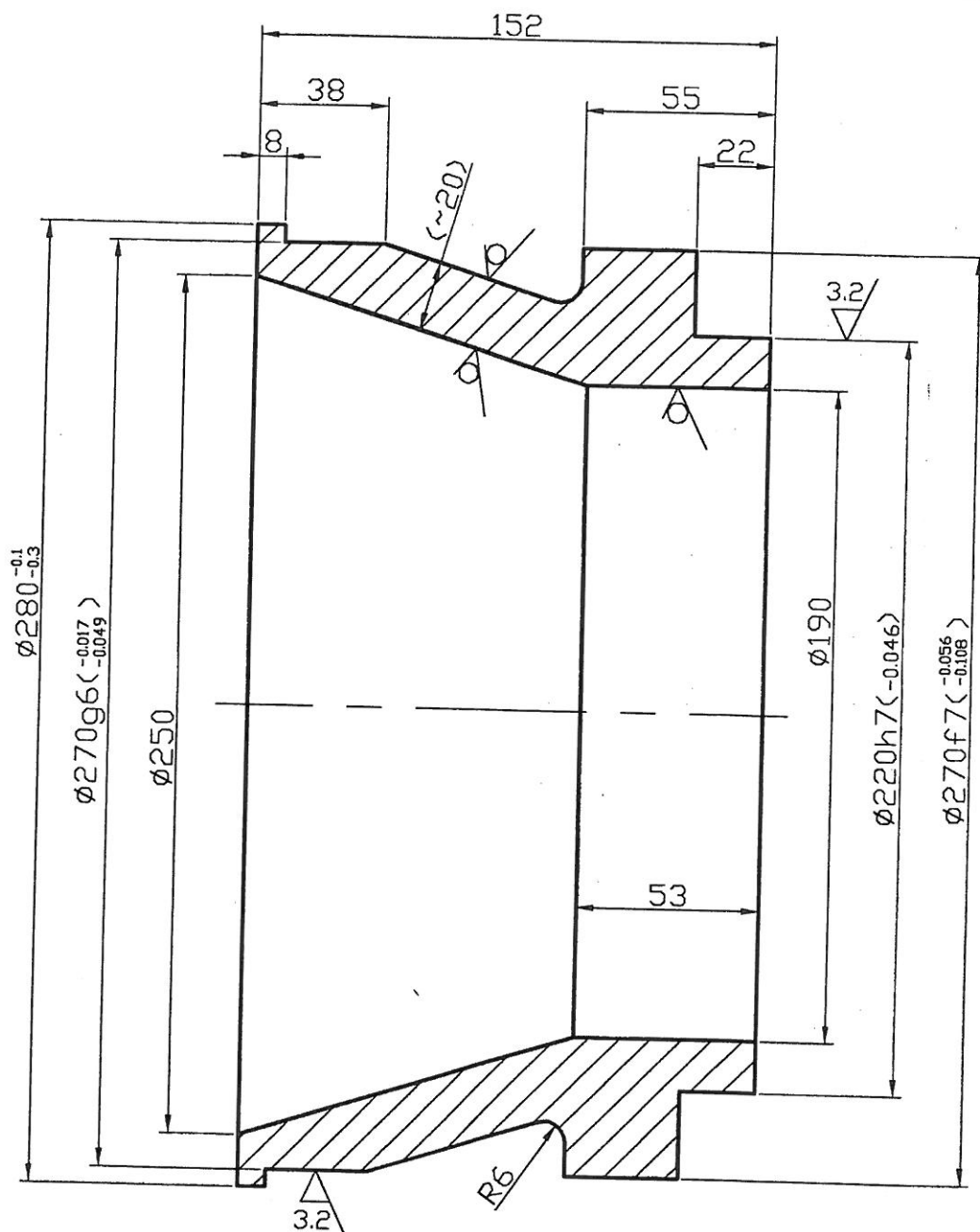

1. Леярски наклон $2^{\circ} \pm 3^{\circ}$ по БДС3195-75.
2. Останалите технически изисквания по БДС3492-75.
3. Непосочените гранични отклонения на размерите са: за отвори-H14; за валове-h14; за останалите- $\pm t/2$ по БДС14999-80.

				Мащаб 1:2	Маса	
				Лист 1/1	ДИФУЗОР	
Изм	Опис	Подпис	Дата			
РАЗР	Георгиева		2010	"Топлофикация-Русе" АД		250NBV-01-01
ПРОВ	Христов		2010			
Норм						

ЦЕНОВО ПРЕДЛОЖЕНИЕ

От:

На основание обява публикувана в сайта на "Топлофикация Русе" ЕАД – профил на купувача

I. Предлагаме:

1. Да извършваме, съгласно Техническо задание и чертежи, резервни части за багерни помпи на обща стойност лв. без ДДС, с включени всички разходи до склад на „Топлофикация Русе“ ЕАД както следва:

- 1.1. Тяло на багерна помпа лв. без ДДС за 1 бр. ; лв. без ДДС за 2 броя ;
- 1.2. Колело работно лв. без ДДС за 1 бр. ; лв. без ДДС за 2 броя ;
- 1.3. Дифузор лв. без ДДС за 1 бр. ; лв. без ДДС за 2 броя ;
- 1.4. Диск вътрешен лв. без ДДС за 1 бр. ; лв. без ДДС за 2 броя ;

1. **Срок за изработка и доставка:** дни, (макс. 30 дни), след предаване на моделите.
2. **Гаранционен срок:** работни часа /мин. 4000 часа/
3. **Схема на плащане:** Плащането да се извърши по банков път в срок до 60 дни, считано от представяне на приемо-предавателен протокол за изпълнената доставка и фактура.
4. **Срок на валидност** на предложението 90 дни
5. **Декларираме, че приемаме** условията на проекта на договора без забележки

II. Прилагаме:

1. Техническо предложение за изпълнение предмета на конкурса

III. Изискуеми документи

- Копие от регистрация на фирмата или копие от идентификационен код съгласно Чл.23 от Закона за Търговския регистър
- Информационен лист
- Декларация, че при доставка, ще представим Сертификат за качество и произход

ИЗПЪЛНИТЕЛ:

(подпис, печат)

Забележка: 1. Моделната екипировка се осигурява от Възложителя

2. Окончателния брой резервни части се уточняват след представяне на единичните цени

ДОГОВОР - проект

Днес, 2015 год. в гр. Русе между :

“ТОПЛОФИКАЦИЯ РУСЕ” ЕАД, вписано в Търговския регистър със седалище гр. Русе и адрес на управление: гр. Русе 7009, ул. ”ТЕЦ - изток”
тел: 082/883 311; факс 082/ 84 40 68; Email: tecrus@toplo-ruse.com
идентификационен номер по ДДС : BG 117 005 106 , ЕИК : 117 005 106,
представявано от инж. Севдалин Желев Желев – Изпълнителен Директор,
наричан в договора за краткост **ВЪЗЛОЖИТЕЛ**;

и от друга страна

“.....”, вписано в Търговския регистър със седалище и адрес на управление: ;
тел:; факс: ; GSM:
идентификационен номер по ДДС: ; ЕИК :
IBAN: ; BIC :
При
представявано от. –,
наричан по-долу за краткост **ИЗПЪЛНИТЕЛ**;
се сключи настоящия договор при следните условия:

I. ПРЕДМЕТ НА ДОГОВОРА:

Чл.1(1) **ВЪЗЛОЖИТЕЛЯТ** възлага, а **ИЗПЪЛНИТЕЛЯТ** приема да извърши срещу възнаграждение изработка и доставка на резервни части за багерни помпи, изработени съгласно Техническо задание – Приложение № 1 и чертежи – Приложение № 2, наричана в договора за краткост **СТОКАТА**,

(2) Стоката, предмет на настоящия договор съответства на БДС и ISO.

II. ОСИГУРЯВАНЕ НА МАТЕРИАЛИ:

Чл.2 Осигуряването на материали, обработка на детайли, както и всичко друго необходимо за изпълнение предмета на договора, е задължение на **ИЗПЪЛНИТЕЛЯ**, като моделната екипировка за изработка на отливките се обезпечава от **ВЪЗЛОЖИТЕЛЯ**.

Чл.3 (1) Използването и влагането на материалите се извършва в количества, вид и качество, отговарящо на приложената техническа документация;

(2) **ИЗПЪЛНИТЕЛЯТ** носи отговорност, ако вложените материали не отговарят на приложената техническата документация и/или не съответстват техническите и технологични изисквания и/или влошават качеството на изработката като цяло.

III. ЦЕНА И УСЛОВИЯ НА ПЛАЩАНЕ :

Чл.4(1) **ИЗПЪЛНИТЕЛЯТ** заплаща доставената стока на обща стойност лв.
(..... лева) без ДДС с включени всички разходи както следва;

- а.) Тяло на багерна помпа лв. без ДДС за 1 бр. ; лв. без ДДС за 2 броя ;
- б.) Колело работно лв. без ДДС за 1 бр. ; лв. без ДДС за 2 броя ;
- в.) Дифузор лв. без ДДС за 1 бр. ; лв. без ДДС за 2 броя ;
- г.) Диск вътрешен лв. без ДДС за 1 бр. ; лв. без ДДС за 2 броя ;

(2) Цената се разбира при условия на изработка и доставка.

Чл.5. ВЪЗЛОЖИТЕЛЯТ заплаща цената в срок в до 60 (шестдесет) дни, считано от датата на приемо – предавателния протокол, подписан без забележки придружен с фактура

IV. УСЛОВИЯ И СРОК НА ДОСТАВКА. ПРЕМИНАВАНЕ НА СОБСТВЕНОСТТА И РИСКА:

Чл.6 (1) ИЗПЪЛНИТЕЛЯТ се задължава на свой риск и за своя сметка да изработи и достави на ВЪЗЛОЖИТЕЛЯ стоката, предмет на настоящия договор, след предаване на моделната екипировка в срок от (.....) дни.

(2) Проверка на качеството на изработената стока се извършва при ИЗПЪЛНИТЕЛЯ в присъствието на представител на ВЪЗЛОЖИТЕЛЯ, за което се съставя протокол.

Чл.7 ВЪЗЛОЖИТЕЛЯТ е длъжен да осигури свои представители за получаване на стоката.

Чл.8 Стоката трябва да бъде предадена в склада на ВЪЗЛОЖИТЕЛЯ: гр. Русе 7009 ул. “ТЕЦ Русе - изток”; получател: “ТОПЛОФИКАЦИЯ - РУСЕ” АД със следната документация:

- а) Сертификат за качество и произход;
- б) Протокол за извършена проверка
- г) Гаранционна карта;

Чл.9(1) ИЗПЪЛНИТЕЛЯТ уведомява ВЪЗЛОЖИТЕЛЯ за деня на предаването и доставката поне 3 (три) работни дни предварително.

(2) ВЪЗЛОЖИТЕЛЯТ трябва да осигури свои представители за получаване на стоката.

(3) Предаването на стоката се извършва с подписан от страните приемо – предавателен протокол в склада на ИЗПЪЛНИТЕЛЯ, в който се описва стоката по количеството, качество, наличие на недостатъци.

(4) При приемане на стоката страните са длъжни да съставят протокол за предадената стока. Възражения за недостатъци, които не могат да бъдат открити при обикновен преглед или се проявят по – късно, ВЪЗЛОЖИТЕЛЯТ трябва да направи не по – късно от 5(пет) работни дни от откриването им.

(5) В протокола по ал.3 могат да се посочат срокове за отстраняване на констатираните недостатъци;

Чл.10 Рискът от погиването или повреждането на стоката преминава върху ВЪЗЛОЖИТЕЛЯ от момента в който стоката му бъде предадена с приемо – предавателния протокол.

Чл.11 Собствеността на стоката, предмет на този договор преминава от ИЗПЪЛНИТЕЛЯ на ВЪЗЛОЖИТЕЛЯ след подписването на приемо – предавателния протокол относно количеството, вида и състоянието на стоката.

(2) Разходите по транспортиране на стоката до мястото на предаването и рискът от случайното ѝ погиване са за сметка на ИЗПЪЛНИТЕЛЯ;

V. ПРАВА И ЗАДЪЛЖЕНИЯ НА СТРАНИТЕ:

Чл.12(1) ИЗПЪЛНИТЕЛЯТ е длъжен да:

а) изработи стоката, предмет на настоящия договор, съгласно техническото задание – Приложение № 1

б) Прехвърли на ВЪЗЛОЖИТЕЛЯ собствеността на стоката, предмет на настоящия договор, след доставка .

б) Осигури на ВЪЗЛОЖИТЕЛЯ необходимото според обстоятелствата време да прегледа стоката за недостатъци.

(2) ИЗПЪЛНИТЕЛЯТ има право да получи цената по предмета на договора в размер и при условия, уговорени в настоящия договор;

Чл.13(1) ВЪЗЛОЖИТЕЛЯТ приема работата, отговаряща на изискванията по договора и заплаща съответната цена.

(2) ВЪЗЛОЖИТЕЛЯТ има право да получи възложената работа при уговорените условия и срокове.

(3) ВЪЗЛОЖИТЕЛЯТ може да откаже да приеме работата, ако не отговаря на договорените изисквания.

Чл.14 В случай на неизпълнение на договорените задължения от страна на ИЗПЪЛНИТЕЛЯ – пълно или неточно (частично, забавено, лошо) ВЪЗЛОЖИТЕЛЯТ разполага с едно от следните права по избор:

- а) да иска да му бъде предадена стока без недостатъци, в замяна на тази, която е получил.
- б) да развали договора при условията на чл.17, ал.2 от настоящия договор.

VI. КАЧЕСТВО, РЕКЛАМАЦИИ, ГАРАНЦИОНЕН СРОК И ОТГОВОРНОСТ:

Чл.15 Чл.12 (1) При забава за завършване и предаване на работите по този договор в срока по чл. 6 ИЗПЪЛНИТЕЛЯТ дължи неустойка в размер на 1 % от общата цена за всеки просрочен ден, но не повече от 20 % от договорената цена .

(2) Продавачът доказва качеството на стоката с договорената придружителна документация.

(3) ВЪЗЛОЖИТЕЛЯТ си запазва правото за рекламации:

а) за несъответствие във вида, количеството и комплектността на договорената придружителна документация на доставена стока и изпълнената работа – незабавно при получаване на стоката.

б) за несъответствие в качеството – в гаранционния срок.

(4) Ако недостатъците, констатирани при приемането на работата не бъдат отстранени в три дневен срок, ИЗПЪЛНИТЕЛЯТ дължи неустойка в размер на 20 % от договорената цена.

Чл.16(1) Гаранционният срок на доставената стока е работни часа.

(2) В гаранционния срок ИЗПЪЛНИТЕЛЯТ отстранява за своя сметка появилите се дефекти или предава на ВЪЗЛОЖИТЕЛЯ друга стока със същите технически показатели.

(3) За проявилите се в гаранционните срокове дефекти и недостатъци ВЪЗЛОЖИТЕЛЯТ уведомява писмено ИЗПЪЛНИТЕЛЯ. В срок до 48 (четиридесет и осем часа) след уведомяването, ИЗПЪЛНИТЕЛЯТ съгласувано с ВЪЗЛОЖИТЕЛЯ е длъжен да започне работа за отстраняване на дефектите в минималния за повредата технологично необходим срок.

(4) При отказ или бездействие на ИЗПЪЛНИТЕЛЯ да отстрани дефектите ВЪЗЛОЖИТЕЛЯТ може сам или чрез трето лице да отстрани появилите се дефекти за сметка на ИЗПЪЛНИТЕЛЯ, което се удостоверява с протокол. При неявяване в десет дневен срок и не подписване на протокола от страна ИЗПЪЛНИТЕЛЯ, то ВЪЗЛОЖИТЕЛЯТ съставя сам констативния акт за дължимите суми, които са задължителни за заплащане от страна на ИЗПЪЛНИТЕЛЯ. ИЗПЪЛНИТЕЛЯТ е длъжен да му възстанови всички разходи независимо от платената неустойка

VII. ПРЕКРАТЯВАНЕ НА ДОГОВОРА:

Чл.17(1) Настоящият договор се прекратява с изпълнение предмета на договора и изтичане на гаранционния срок.

(2) Настоящият договор може да се прекратява и преди условието по ал.1 в някой от следните случаи:

а) По взаимно съгласие между страните.

б) С настъпване на обективна невъзможност за изпълнение на възложената работа – форсмажорни обстоятелства, продължили повече от 10 дни, доказани съгласно българското законодателство;

в) С едностранно писмено волеизявление с 30 дневно предизвестие. При прекратяване на договора с предизвестие, ВЪЗЛОЖИТЕЛЯТ не дължи на ИЗПЪЛНИТЕЛЯ обезщетение за неизпълнената част от договора.

г) В случай на виновно неизпълнение на задълженията по договора – пълно или неточно (частично, забавено, лошо), ВЪЗЛОЖИТЕЛЯТ може да го развали като отправи до ИЗПЪЛНИТЕЛЯ покана за доброволно изпълнение в срок от 10 (десет) дни, с указание че с изтичането на срока и при липса на изпълнение ще счита договора за развален.

д) С едностранно волеизявление от страна на ВЪЗЛОЖИТЕЛЯ при неизпълнение на задължението за конфиденциалност и/или когато поради забава на ИЗПЪЛНИТЕЛЯ да изпълни доставката, респ. да отстрани недостатъците е станало безполезно за ВЪЗЛОЖИТЕЛЯ и той е загубил интерес от него и/или търпи щети, поради неизпълнението в срок;

Чл.18 При разваляне на настоящия договор при условието на чл.17, ал.2, буква "г" или "д" ИЗПЪЛНИТЕЛЯТ дължи на ВЪЗЛОЖИТЕЛЯТ неустойка в размер на 20 % от договорената цена;

VIII. ДРУГИ УСЛОВИЯ:

§ 1 Настоящият договор влиза в сила от датата на подписването му

§ 2 Всяка от страните по този договор се задължава да не разпространява информация за другата страна, станала ѝ известна при или по повод изпълнението на този договор. Задължението за конфиденциалност е в сила и след изпълнение и прекратяване на договора.

§ 3 Страните по настоящия договор следва да отправят всички съобщения и уведомления помежду си само в писмена форма. Писмената форма се смята за спазена и когато те са отправени по факс, е –mail или друго техническо средство, което изключва възможността за неточно възпроизвеждане на изявлението.

§ 4 Нищожността на някоя клауза от договора или на допълнително уговорени условия не води до нищожност на друга клауза или на договора, като цяло.

§ 5 За всеки спор относно съществуването и действието на сключения договор или във връзка с неговото нарушаване, включително спорове и разногласия относно действителността, тълкуването, прекратяването, изпълнението или неизпълнението му, както и за всички въпроси неуредени в този договор се решават, като се прилага българското гражданско и търговско право. При непостигане на съгласие спорът се отнася за решаване по съдебен ред пред компетентния съд.

§ 6 Ако някоя от страните промени посочените в договора адреси, без да уведоми другата страна, последната не отговаря за неполучени съобщения, призовки и други подобни.

§ 7 Всички приложения, спецификации и списъци, отнасящи се към настоящия договор се считат за неделима част от него.

Приложения неразделна част от договора: 1. Приложение № 1 – Техническо задание
2. Приложение № 2 – Чертежи

Настоящият договор се състави и подписа в 2 (два) оригинални еднообразни екземпляра - по един за всяка от страните.

**ВЪЗЛОЖИТЕЛ,
"ТОПЛОФИКАЦИЯ РУСЕ" ЕАД
ИЗП. ДИРЕКТОР:**

/инж. С. Желев/

**ИЗПЪЛНИТЕЛ,
"....."**
.....:

/...../